

Serie: Mechanisch zelfsluitende douchekraan voor wandinbouw

Art.nr.: 38340 - PRESTO 500 S® B

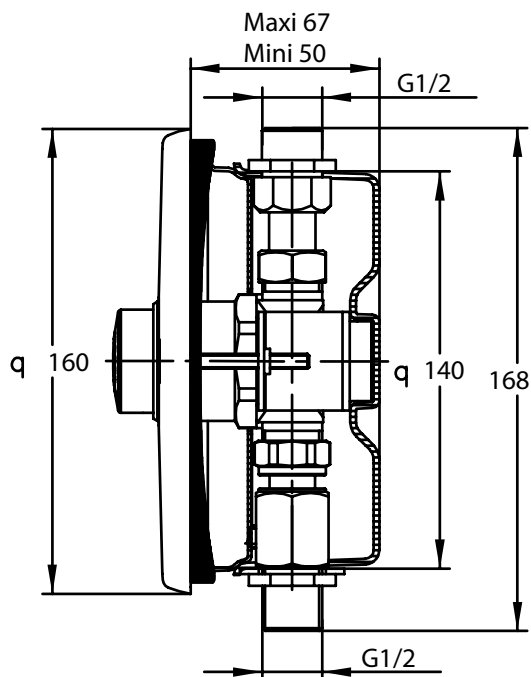

> Aanbevolen werkdruk:

- 1 tot 5 bar

> Volumestroom:

- 5 l/min bij 3 bar met geïntegreerde debietregelaar
- Anti-waterslagsysteem

> Looptijd:

- 30 seconden (-10/+ 5 seconden) instelbaar

> Aansluiting:

- G 1/2" (15x21) binnendraad voor koud of voorgemengd water

> Thermische weerstand:

- Deze kraan kan een thermische schok van 75°C verdragen gedurende 30 minuten

> Veiligheid:

- Anti-blokkeringssysteem S®, voorkomt dat de kraan blijft lopen

> Geleverd met:

- 1 vandaalbestendige afdeklaat rvs
- 1 inbouwdoos
- 1 kogelafsluiter
- 1 ontluchtingsnippel
- 3 sluitringen voor instelling looptijd

> Normen / goedkeuringen:

- Messing lichaam conform NF EN1982 / NF EN12164 / NF EN12165
- Nikkel-chroom oppervlaktebehandeling volgens NF EN12540
- Weerstand tegen neutrale zoutnevel (NSS): 200 uur volgens NF ISO 9227

