

Prescor S veiligheidsventielen zijn geschikt voor gesloten centrale verwarmings- en koelinstallaties tot en met een vermogen van 1.980 kW bij een standaard insteldruk van 3 bar.

#### Voordelen

- Door aansluitmaten 1 1/4" tot en met 2" vormen deze ventielen de ideale beveiliging voor grotere installaties.

#### Technische specificaties

- Min./max. bedrijfstemperatuur: -10 °C / 120 °C.
- Geschikt voor water en water/glycol oplossingen tot 50%.

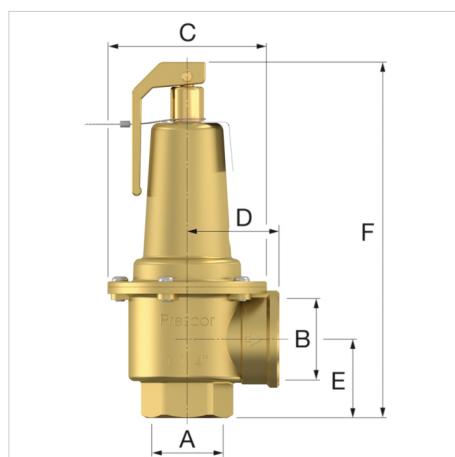

Omschrijving	Prescor S ventiel 700 1 1/4-3bar	
Artikelnummer	29203	
GTIN	08712874292031	
Model	<u>Prescor S</u>	
Afsteldruk [bar]	3,0	
Aansluitingen	A ["]	1 1/4" F
	B ["]	1 1/2" F
Afmetingen	C [mm]	95
	D [mm]	55
	E [mm]	47
	F [mm]	213
Afblaas- capaciteit [kW]	810	



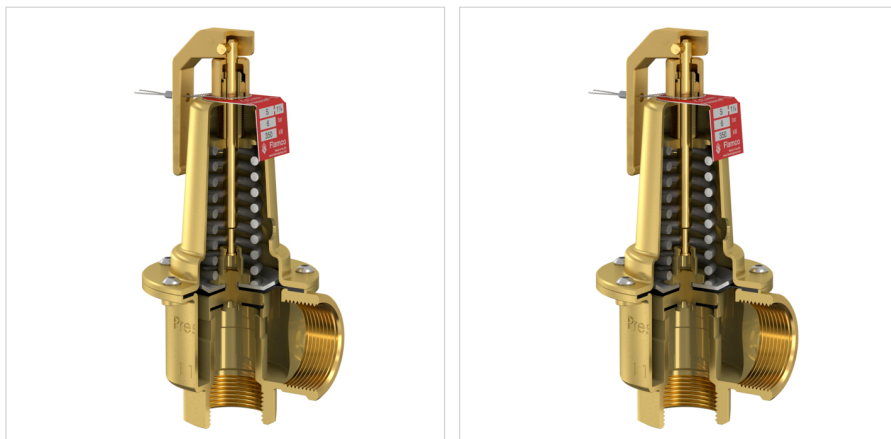

### Algemene classificatie data

Etim Group	Meet- en regeltoestellen
Etim Class	Veiligheidsventiel
Product Name	Prescor S 700 G1¼"F x G1½"F 3.0bar
Merk	FLAMCO
Product Type	Prescor Safety Valves (full br)

### Classificatie Attributen

Materiaal behuizing	Messing
Kwaliteitsklasse	Messing ontzinkingsarm
Aansluiting 1	Binnendraad gas cilindrisch (BSPP)
Nom. diameter aansluiting 1	1¼" (32)
Uitwendige buisdiameter aansluiting 1 [mm]	42.2
Aansluiting 2	Binnendraad gas cilindrisch (BSPP)
Nom. diameter aansluiting 2	1½" (40)
Druktrap klasse	PN 16
Druktrap klasse flens	PN 16
Max. mediumtemperatuur (continu) [°C]	120
Min. mediumtemperatuur (continu) [°C]	-10
Balgafdichting	Ja
Afdichting	Rubber/kunststof (uitlopend)
Geschikt voor continu werkend	Ja
Lengte aansluiting 1 [mm]	47
Lengte aansluiting 2 [mm]	55
Hoogte [mm]	213
Hoek van het toestel [°]	90
Hoek van de spindel [°]	180

### Vind meer informatie online:

[Installatiehandleiding](#)  
[decl.eng.ATEX.prescor.s.v070316.pdf](#)  
[CE PED declaration](#)  
[PED Module D](#)  
[Declaration of conformity UKCA](#)  
[Prescor S ADSK](#)  
[Prescor S ADSK Revit](#)  
[Prescor S DWG](#)  
[Prescor S STEP](#)  
[Catalogus als PDF \(2016\)](#)

Flamco Group  
P.O. Box 30110  
1303 AC, Almere - nl  
  
T +31 (0)36 52 62 300  
E [info@flamcogroup.com](mailto:info@flamcogroup.com)  
I [flamcogroup.com](http://flamcogroup.com)