

Prescor S veiligheidsventielen zijn geschikt voor gesloten centrale verwarmings- en koelinstallaties tot en met een vermogen van 1.980 kW bij een standaard insteldruk van 3 bar.

#### Voordelen

- Door aansluitmaten 1<sup>1</sup>/<sub>4</sub>" tot en met 2" vormen deze ventielen de ideale beveiliging voor grotere installaties.

#### Technische specificaties

- Min./max. bedrijfstemperatuur: -10 °C / 120 °C.
- Geschikt voor water en water/glycol oplossingen tot 50%.

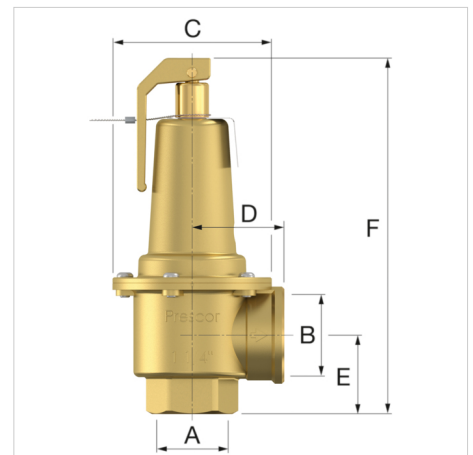

Omschrijving	Prescor S ventiel 1700 2 - 3bar	
Artikelnummer	29243	
GTIN	08712874292437	
Model	<u>Prescor S</u>	
Afsteldruk [bar]	3,0	
Aansluitingen	A ["]	G 2" F
	B ["]	G 2 1/2" F
Afmetingen	C [mm]	127
	D [mm]	85
	E [mm]	76
	F [mm]	293
Afblaas- capaciteit [kW]	1980	



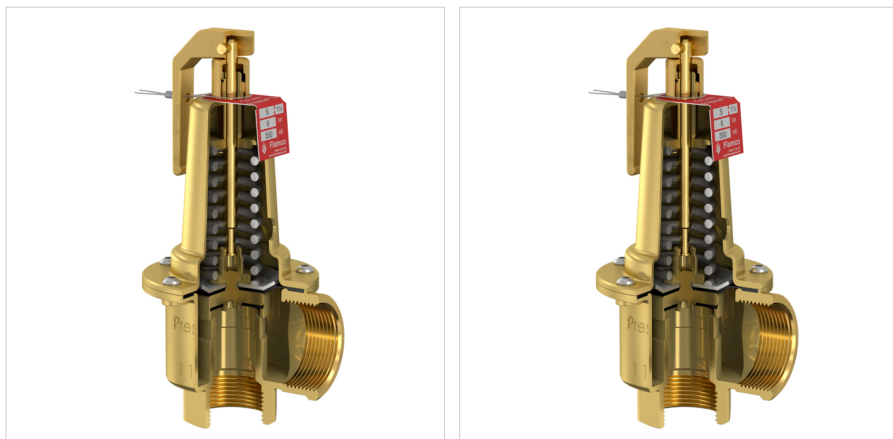

### Algemene classificatie data

<b>Etim Group</b>	Meet- en regeltoestellen
<b>Etim Class</b>	Veiligheidsventiel
<b>Product Name</b>	Prescor S 1700 G2"F x G2 ½"F 3.0bar
<b>Merk</b>	FLAMCO
<b>Product Type</b>	Prescor Safety Valves (full br)

### Classificatie Attributen

<b>Materiaal behuizing</b>	Messing
<b>Kwaliteitsklasse</b>	Messing ontzinkingsarm
<b>Aansluiting 1</b>	Binnendraad gas cilindrisch (BSPP)
<b>Nom. diameter aansluiting 1</b>	2" (50)
<b>Uitwendige buisdiameter aansluiting 1 [mm]</b>	60.3
<b>Aansluiting 2</b>	Binnendraad gas cilindrisch (BSPP)
<b>Nom. diameter aansluiting 2</b>	Overig
<b>Druktrap klasse</b>	PN 16
<b>Druktrap klasse flens</b>	PN 16
<b>Max. mediumtemperatuur (continu) [°C]</b>	120
<b>Min. mediumtemperatuur (continu) [°C]</b>	-10
<b>Balgafdichting</b>	Ja
<b>Afdichting</b>	Rubber/kunststof (uitlopend)
<b>Geschikt voor continu werkend</b>	Ja
<b>Lengte aansluiting 1 [mm]</b>	76
<b>Lengte aansluiting 2 [mm]</b>	85
<b>Hoogte [mm]</b>	293
<b>Hoek van het toestel [°]</b>	90
<b>Hoek van de spindel [°]</b>	180

### Vind meer informatie online:

[Installatiehandleiding](#)  
[decl.eng.ATEX.prescor.s.v070316.pdf](#)  
[CE PED declaration](#)  
[PED Module D](#)  
[Declaration of conformity UKCA](#)  
[Prescor S ADSK](#)  
[Prescor S ADSK Revit](#)  
[Prescor S DWG](#)  
[Prescor S STEP](#)  
[Catalogus als PDF \(2016\)](#)

Flamco Group  
P.O. Box 30110  
1303 AC, Almere - nl  
  
T +31 (0)36 52 62 300  
E [info@flamcogroup.com](mailto:info@flamcogroup.com)  
I [flamcogroup.com](http://flamcogroup.com)